

Détecteur de déport de bande type 60-30G

Les détecteurs de déport de bande **THERMO RAMSEY** protègent les courroies en évitant un décentrage excessif.

Ils sont de conception robuste, spécialement conçus pour les transporteurs à courroie et élévateurs.

Lors du décentrage d'une courroie, celle-ci pousse le levier, équipé d'un rouleau en inox.

Ce rouleau est conçu pour des vitesses de rotation allant jusqu'à 4000 t/min, ce qui correspond à une vitesse de courroie de 8 m/sec.

En position normale de fonctionnement, le levier doit être à 25 mm du bord de la courroie.

Le déplacement latéral de la bande écarte le levier de sa position de repos, actionnant dans un premier temps un contact d'alarme (à 15°), puis un contact utilisé pour arrêter le transporteur (à 30°).

Un levier de réarmement local permet de by-passer le deuxième contact durant les opérations de réglage du transporteur.

Promati nv
sa
ACCELERATING PROGRESS



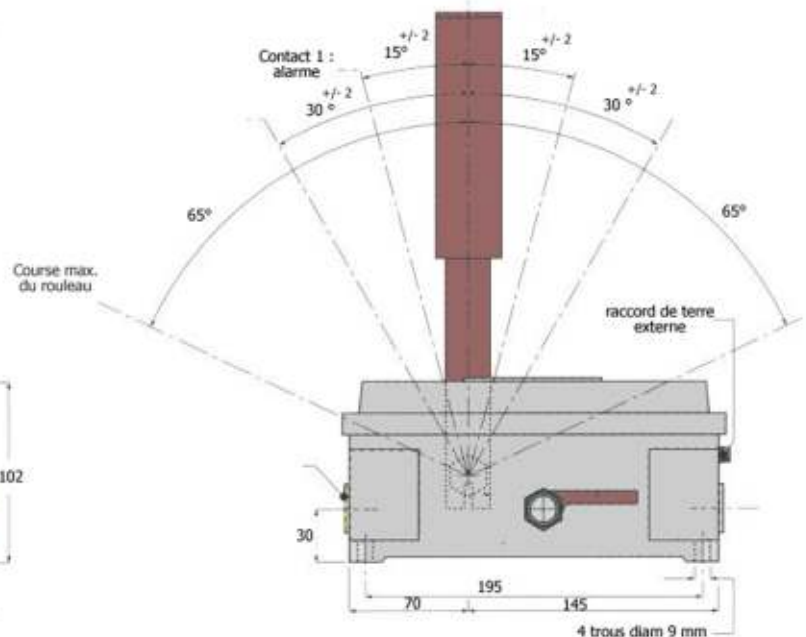
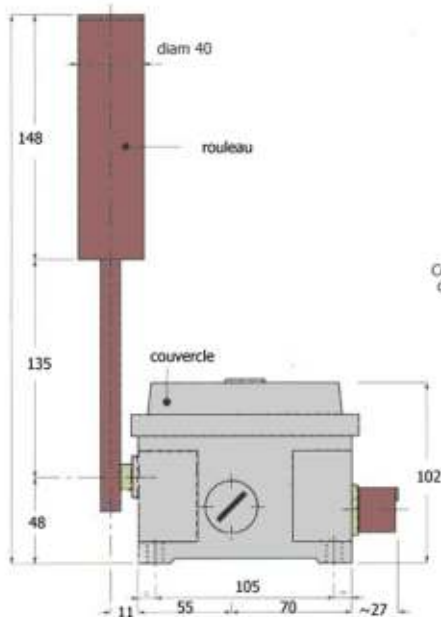

Montage facile au milieu et aux extrémités du transporteur

Boîtier en aluminium coulé, avec protection anti-corrosion (Rilsan)

Isolation IP 65

Couvercle permettant l'accès total et facile au bornier, came et contacts

Contacteurs mécaniques à haute fiabilité (6 Amp sous 250 V, 10 Amp sous 24 V)

Angle contact d'alarme : 15°
Angle contact de coupure : 30°

Contact de coupure neutralisé par l'intermédiaire du levier de réarmement

3 arrivées de câble électrique, filetées PG 21

Poids : ± 4 kg

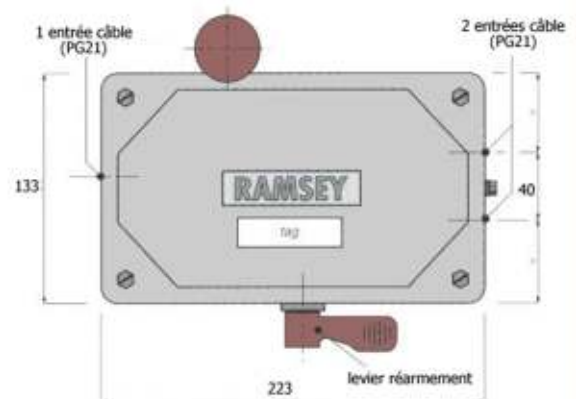

schéma de raccordement

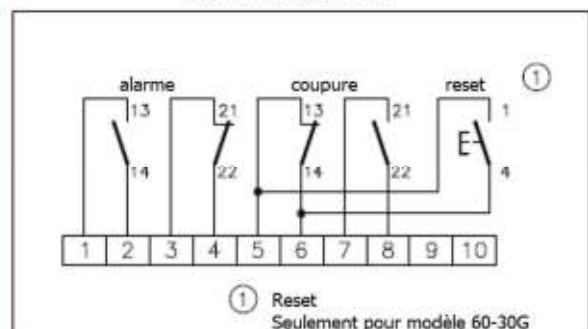

(sous réserve de modification technique)